

■寸法図

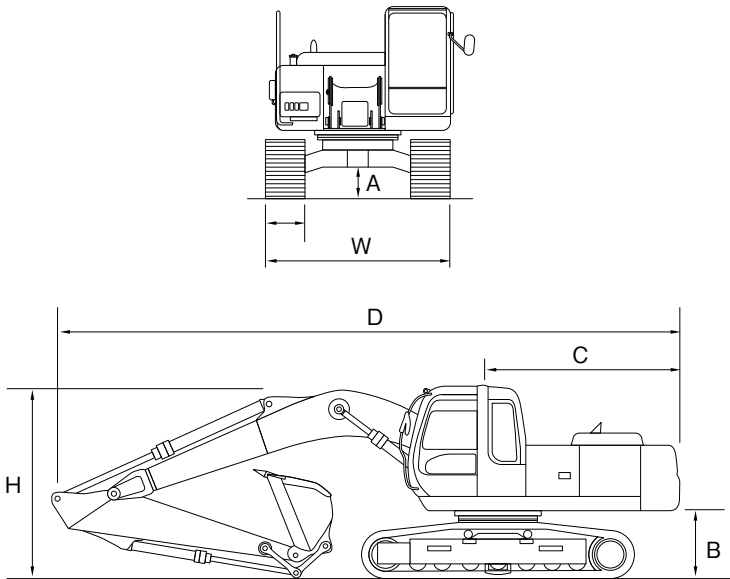

■作業範囲図

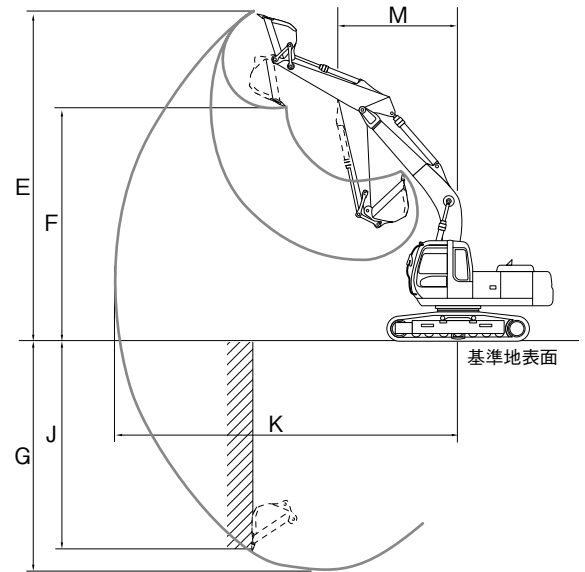

メーカー	日立	日立	日立	日立	日立	コマツ	
型式	ZX110	ZX120	ZX120-3	ZX200	ZX200-3	PC200-8	
呼称	0.45	0.45	0.45	0.7	0.7	0.7	
機械コード(クレーン仕様)	22400	22450(22480)	22450(22480)	22700(22730)	22700(22730)	22700(22730)	
NETIS登録番号	-	-	CG-110011-A	-	SK-110002-A	-	
排出ガス規制	第2次	第2次	特定特殊自動車基準	第2次	特定特殊自動車基準	特定特殊自動車基準	
騒音対策指定	低騒音型	超低騒音型	超低騒音型	低騒音型	超低騒音型	超低騒音型	
クレーン仕様	-	○	○	○	○	○	
最大吊上げ能力 (t)	-	2.9(3.8m以下)	2.9(3.8m以下)	2.9(6.0m以下)	2.9(6.0m以下)	2.9(6.0m以下)	
標準仕様値	バケット容量 (m ³)	0.45	0.5	0.5	0.8	0.8	0.8
	バケット幅(サイドカッタ付) (mm)	850(970)	890(1,010)	890(1,010)	1,030(1,140)	1,030(1,140)	1,045(1,170)
	シュー(履帯)形式	グローサシュー	グローサシュー(ゴムパットあり)	グローサシュー(ゴムパットあり)	グローサシュー	グローサシュー	トリブルグローサシュー
	シュー幅/接地圧 (mm/kgf/cm ²)	700/0.37	500/0.39	500/0.39	800/0.42	600/0.42	600/0.45
	最低地上高 A (mm)	440	440	440	450	450	440
	後端最低地上高 B (mm)	890	890	890	1,030	1,030	1,085
	後端旋回半径 C (mm)	2,130	2,130	2,130	2,750	2,750	2,750
	全長(運搬時) D (mm)	7,220	7,660	7,660	9,500	9,520	9,425
	全幅(運搬時) W (mm)	2,890	2,490	2,490	3,200	2,860	2,800
	全高(運搬時) H (mm)	2,680	2,740	2,740	2,970	3,010	3,040
標準作業性能	運転整備重量 (kg)	10,700	12,100	12,100	19,400	19,800	19,500
	最大掘削高 E (mm)	8,110	8,570	8,570	9,600	10,040	10,000
	最大ダンプ高 F (mm)	5,700	6,160	6,160	6,780	7,180	7,110
	最大掘削深さ G (mm)	5,800	5,570	5,570	6,670	6,670	6,620
	最大垂直掘削深さ J (mm)	4,620	5,020	5,020	6,050	5,990	5,980
	最大掘削半径 K (mm)	7,700	8,320	8,320	9,910	9,920	9,875
	最大掘削床半径 L (mm)	-	-	-	-	-	9,700
	作業機最小旋回半径 M (mm)	2,340	2,390	2,390	3,540	3,180	3,040
	走行速度(高/低/登坂能力) (km/h/度)	(5.5/3.6)/35	(5.5/3.4)/35	(5.5/3.4)/35	(5.5/3.6)/35	(5.5/3.5)/35	(5.5/4.1)/35
	最大掘削力 (kgf)	9,200	10,100	10,100	11,100	14,600	14,100
機関連仕様	総排気量 (cc)	4,329	2,999	2,999	6,494	5,193	6,690
	定格出力 (PS/rpm)	85/2,150	94/2,000	94/2,000	150/2,100	166/2,000	157/2,000
	燃料タンク容量 (ℓ)	250	250	250	360	400	400
	燃料消費量無負荷~最大 (ℓ/h)	11.3	-	-	20	-	-
	エンジン潤滑油量 (ℓ)	-	17	17	-	20	-
作動油量 L /冷却水量 (ℓ)	130/-	170/-	170/-	200/-	200/-	232/-	

※クレーン定格荷重はP26を参照下さい